

# Ärmellitze M1842 = M1910

Mannschaften des 1. Garderegiments zu Fuß (Kapellenlitze)

## Original als Beispiel:

(hier halb verdeckt von der Uffz.-Tresse)



Maßstab 1:1

## Schematische Darstellung:

(Endmaße ergeben sich nach dem Aufnähen der Litzen)

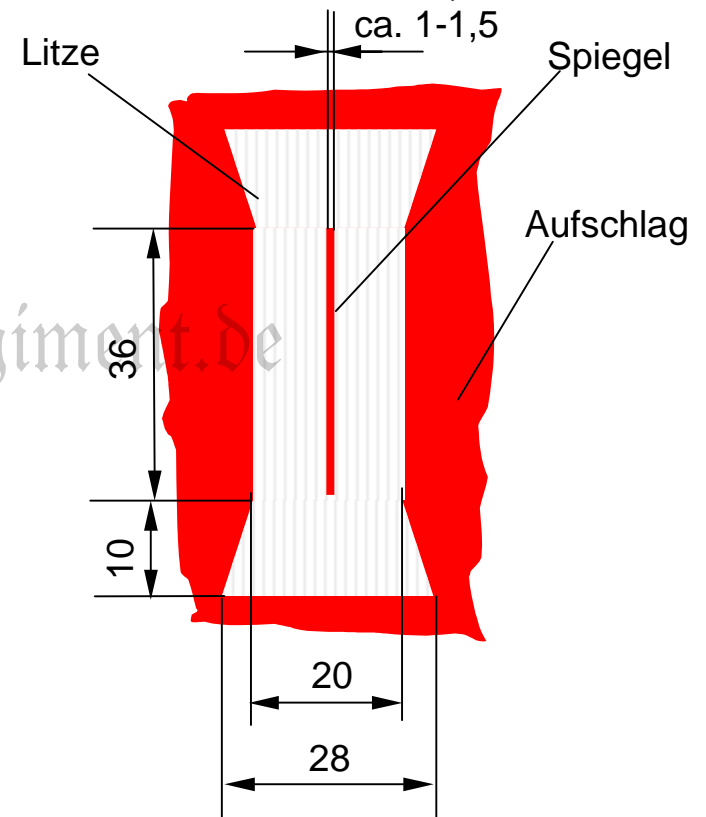

## Materialien und Farben:

- Litze: Baumwolltresse gewebt, weiß, ponceauroter Spiegel

# Ärmellitze M1842

Offiziere des 1. Garderegiments zu Fuß (Kapellenlitze)

## Original als Beispiel:

(hier gold)



## Schematische Darstellung:

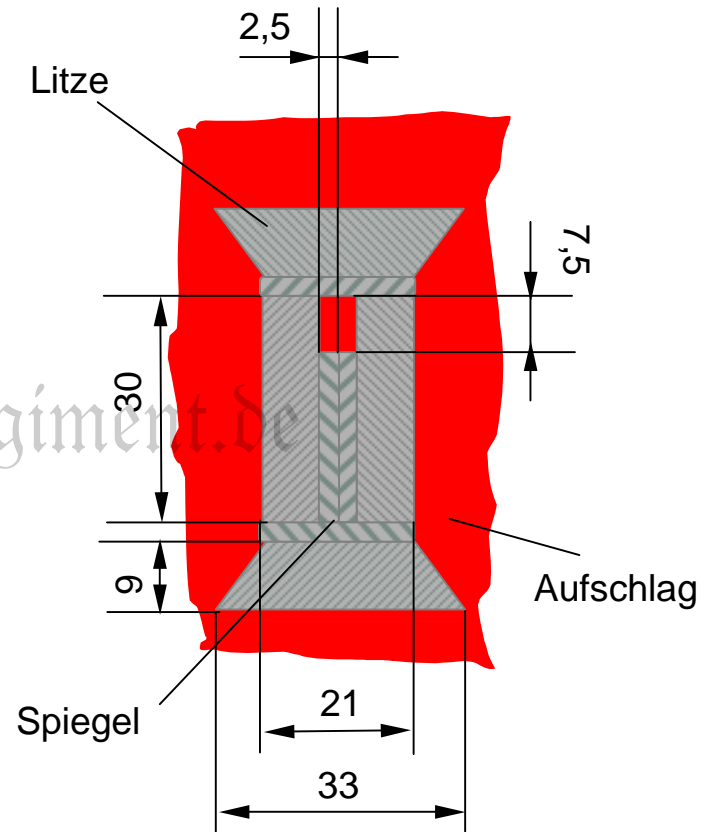

Maßstab 1:1

## Materialien und Farben:

- Litze: Silberfaden gestickt auf Papp
- Spiegel: silberne Kordel (2mm), gegenläufig bestickt mit 1mm Gimpe (silber)
- Patte: Poceaurotes Tuch, mit Leinen verstärkt

# Ärmellitze M1910

Offiziere des 1. Garderegiments zu Fuß (Kapellenlitze)

**Original als Beispiel:**  
(hier auf rotem Untergrund)



Maßstab 1:1

**Schematische Darstellung:**

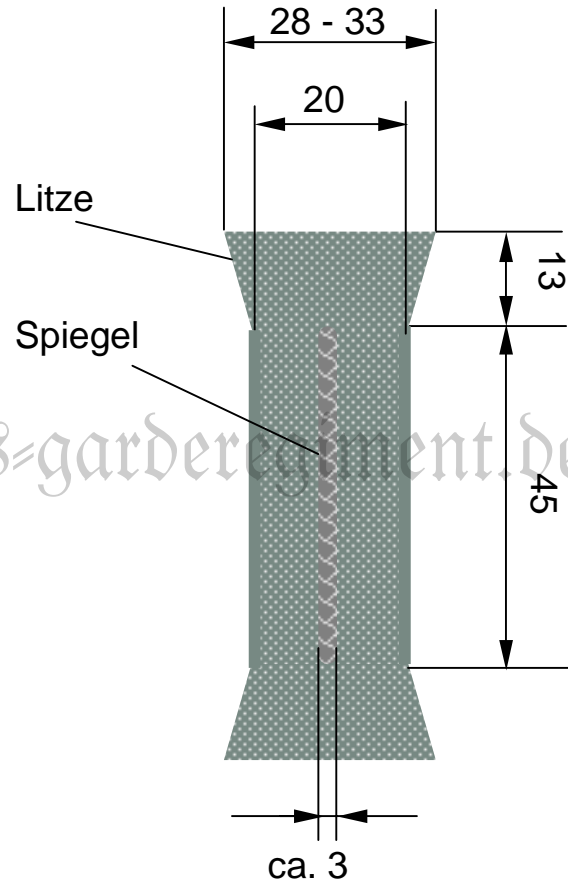

## Materialien und Farben:

- Litze: Baumwoll/Metallfaden gewebt, graugrün/mattsilberfarben
- Spiegel: Metallkordel (1mm-Draht), dreifach geflochten, mattsilbern